

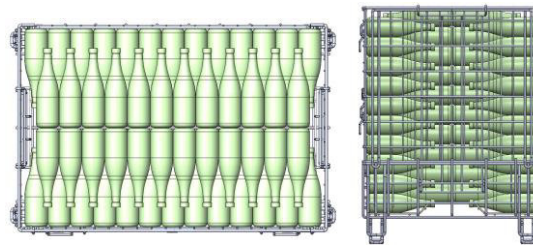

Testé par le LNE

# Caisse fil de stockage Champagne

- > Gerbable 4/1 statique
- > Gerbable 1/1 dynamique
- > Charge utile : 800 kg
- > Socle et panneaux renforcés
- > ½ porte rabattable en façade
- > 2 plaques d'identification
- > Poignées autobloquantes
- > 500 bouteilles rangées en ligne



10 lits de 50  
bouteilles (2 x 12/13)

TOTAL :  
500 bouteilles  
couchées



## Dimensions

■ Ext. :	L	P	H
mm	1 246	814	1 055
■ Int. :	L	P	H
mm	1 155	757	924

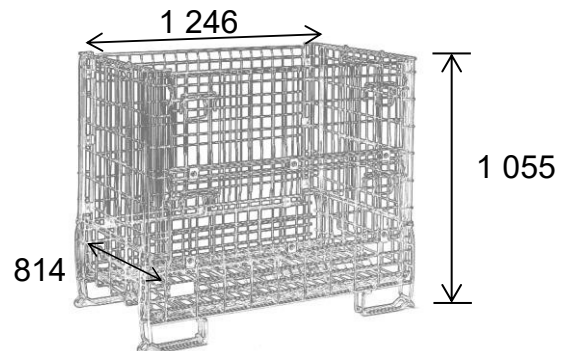

- ▶ Poids moyen : 67,5kg environ
- ▶ Maille des panneaux : 54 x 110mm
- ▶ Revêtement : Electrozingué CR3
- ▶ Hauteur repliée : 375 mm
- ▶ Kit de calage bichromaté

## Accessoires

- ▶ Porte-étiquette : pour format A4
- ▶ Housse de protection
- ▶ Kit grille d'adaptation 339 bouteilles 75 cl sur pointes
- ▶ Kit grille d'adaptation 225 bouteilles Magnum horizontales

## Autre version

### ▶ Calages soudés :

- Dimensions hors tout (mm) : 1 252 x 799 x h 1 062
- Dimensions utiles (mm) : 1 158 x 748 x h 938

Camion complet - 13,40  
224 pièces pliées



## RECOMMANDATIONS D'UTILISATION DES CAISSES

- Sol plan
- Les moyens de manutention doivent être adaptés (permis cariste - long. de fourche)
- La verticalité et l'espace des piles doivent être respectés.